

# ルール取り付け寸法早見表

基本形式: SK10、SK15、SK210、SK215、USK10、USK210、USK215

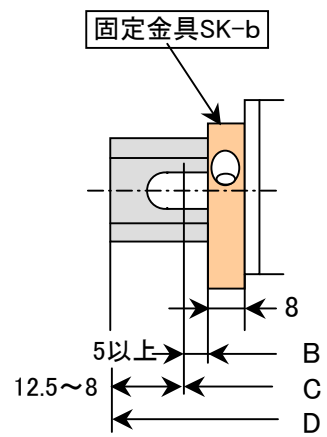

固定金具  
:SK-b1  
:SK-b2(2段式端子台用)

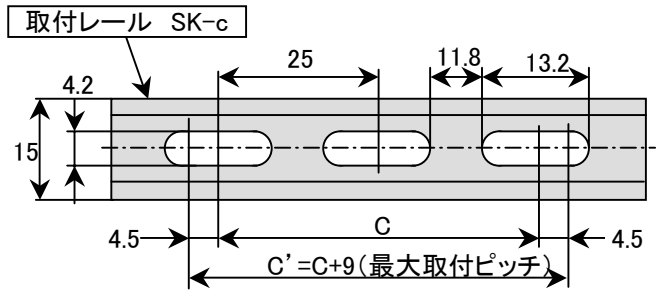
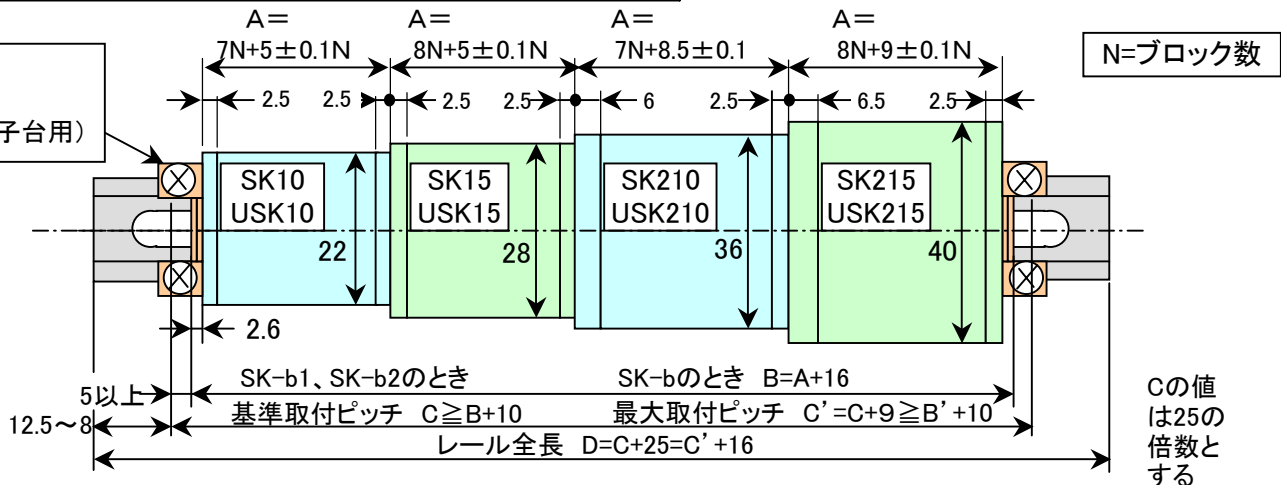

ルール全長	D	50	75	100	125	150	175	200	225	250	275	300	325	350	375	400	425	450	475	500	525
基準取付ピッチ	C	25	50	75	100	125	150	175	200	225	250	275	300	325	350	375	400	425	450	475	500
Cにおける最大取付B寸法		15	40	65	90	115	140	165	190	215	240	265	290	315	340	365	390	415	440	465	490
最大取付ピッチ	C'	34	59	84	109	134	159	184	209	234	259	284	309	334	359	384	409	434	459	484	509
C'における最大B寸法	B'	24	49	74	99	124	149	174	199	224	249	274	299	324	349	374	399	424	449	474	499

ルール全長	D	550	575	600	625	650	675	700	725	750	775	800	825	850	875	900	925	950	975	1000	
基準取付ピッチ	C	525	550	575	600	625	650	675	700	725	750	775	800	825	850	875	900	925	950	975	
Cにおける最大取付B寸法		515	540	565	590	615	640	665	690	715	740	765	790	815	840	865	890	915	940	965	
最大取付ピッチ	C'	534	559	584	609	634	659	684	709	734	759	784	809	834	859	884	909	934	959	984	
C'における最大B寸法	B'	524	549	574	599	624	649	674	699	724	749	774	799	824	849	874	899	924	949	974	

## SK-b1、SK-b2使用の時

N数	SK10、USK10			SK15、USK15			SK210、USK210			SK215、USK215			N数	SK10、USK10			SK15、USK15			SK210、USK210			SK215、USK215															
	A	A+5.2	C	A	A+5.2	C	A	A+5.2	C	A	A+5.2	C		A	A+5.2	C	A	A+5.2	C	A	A+5.2	C	A	A+5.2	C													
1	12	17	50	13	18	50	16	21	50	17	22	50	17	126	131	150	143	148	175	129	134	150	147	152	175	33	239	245	275	272	278	300	243	248	275	276	282	300
2	19	24	50	21	26	50	23	28	50	25	30	50	18	133	138	150	151	156	175	136	142	175	155	160	175	34	246	252	275	280	286	300	250	255	275	284	290	300
3	26	32	50	29	35	50	30	35	50	33	39	50	19	140	145	175	159	164	175	143	149	175	163	168	200	35	254	259	275	289	294	325	257	262	275	293	298	325
4	33	39	50	37	43	75	37	42	75	41	47	75	20	147	152	175	167	172	200	151	156	175	171	176	200	36	261	266	300	297	302	325	264	269	300	301	306	325
5	41	46	75	46	51	75	44	49	75	50	55	75	21	154	159	175	175	180	200	158	163	175	179	184	200	37	268	273	300	305	310	325	271	276	300	309	314	325
6	48	53	75	54	59	75	51	56	75	58	63	75	22	161	166	200	183	188	200	165	170	200	187	192	225	38	275	280	300	313	318	350	278	284	300	317	322	350
7	55	60	75	62	67	100	58	63	75	66	71	100	23	168	174	200	191	197	225	172	177	200	195	201	225	39	282	287	300	321	326	350	285	291	325	325	330	350
8	62	67	100	70	75	100	65	71	100	74	79	100	24	175	181	200	199	205	225	179	184	200	203	209	225	40	289	294	325	329	334	350	293	298	325	333	338	350
9	69	74	100	78	83	100	72	78	100	82	87	100	25	183	188	200	208	213	225	186	191	225	212	217	250	41	296	301	325	337	342	375	300	305	325	341	346	375
10	76	81	100	86	91	125	80	85	100	90	95	125	26	190	195	225	216	221	250	193	198	225	220	225	250	42	303	308	325	345	350	375	307	312	325	349	354	375
11	83	88	100	94	99	125	87	92	125	98	103	125	27	197	202	225	224	229	250	200	205	225	228	233	250	43	310	316	350	353	359	375	314	319	350	357	363	375
12	90	95	125	102	107	125	94	99	125	106	111	125	28	204	209	225	232	237	250	207	213	225	236	241	275	44	317	323	350	361	367	400	321	326	350	365	371	400
13	97	103	125	110	116	150	101	106	125	114	120	150	29	211	216	250	240	245	275	214	220	250	244	249	275	45	325	330	350	370	375	400	328	333	350	374	379	400
14	104	110	125	118	124	150	108	113	125	122	128	150	30	218	223	250	248	253	275	222	227	250	252	257	275	46	332	337	350	378	383	400	335	340	350	382	387	400
15	112	117	150	127	132	150	115	120	150	131	136	150	31	225	230	250	256	261	275	229	234	250	260	265	275	47	339	344	375	386	391	425	342	347	375	390	395	425
16	119	124	150	135	140	150	122	127	150	139	144	175	32	232	237	250	264	269	300	236	241	275	268	273	300	48	346	351	375	394	399	425	349	355	375	398	403	425

SK-b1、SK-b2使用の時

SK10、USK10			SK15、USK15			SK10、USK10			SK15、USK15			SK10、USK10			SK15、USK15					
N数	A	A+16	C	A	A+16	C	N数	A	A+16	C	A	A+16	C	N数	A	A+16	C	A	A+16	C
1	12	28	50	13	29	50	17	126	142	175	143	159	175	33	239	255	275	272	288	300
2	19	35	50	21	37	50	18	133	149	175	151	167	200	34	246	262	275	280	296	325
3	26	42	75	29	45	75	19	140	156	175	159	175	200	35	254	270	300	289	305	325
4	33	49	75	37	53	75	20	147	163	175	167	183	200	36	261	277	300	297	313	325
5	41	57	75	46	62	75	21	154	170	200	175	191	225	37	268	284	300	305	321	350
6	48	64	75	54	70	100	22	161	177	200	183	199	225	38	275	291	325	313	329	350
7	55	71	100	62	78	100	23	168	184	200	191	207	225	39	282	298	325	321	337	350
8	62	78	100	70	86	100	24	175	191	225	199	215	225	40	289	305	325	329	345	375
9	69	85	100	78	94	125	25	183	199	225	208	224	250	41	296	312	325	337	353	375
10	76	92	125	86	102	125	26	190	206	225	216	232	250	42	303	319	350	345	361	375
11	83	99	125	94	110	125	27	197	213	225	224	240	250	43	310	326	350	353	369	400
12	90	106	125	102	118	150	28	204	220	250	232	248	275	44	317	333	350	361	377	400
13	97	113	125	110	126	150	29	211	227	250	240	256	275	45	325	341	375	370	386	400
14	104	120	150	118	134	150	30	218	234	250	248	264	275	46	332	348	375	378	394	425
15	112	128	150	127	143	175	31	225	241	275	256	272	300	47	339	355	375	386	402	425
16	119	135	150	135	151	175	32	232	248	275	264	280	300	48	346	362	375	394	410	425

注) 1.A寸法は+公差で計算し、小数点第1位を四捨五入した値です  
 2.固定金具は、レールの長穴中央を取り付ける場合の寸法表です。